

# Montageanleitung

## Mounting instructions

### HCL Hallenstrahler

### High Bay Luminaire

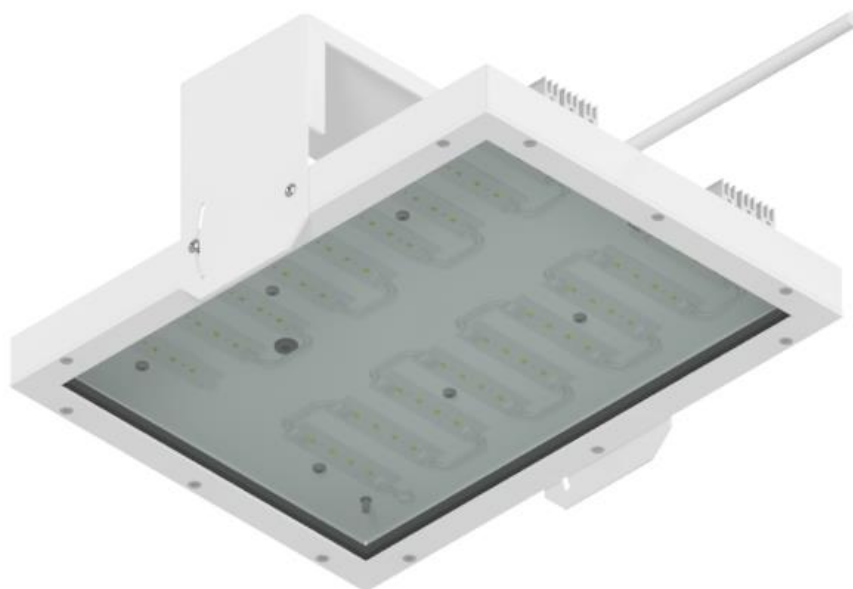

de

Bewahren Sie diese Anleitung auf für zukünftige Wartungsarbeiten oder Demontagen. Wichtige Informationen zu AS Leuchten sowie zur Leuchtenwartung und -entsorgung finden Sie im Internet:

[www.as-led.de](http://www.as-led.de)



en

Keep these instructions for future maintenance work or dismantling.

For important information of AS luminaires and on maintaining and disposing of luminaires, please visit our webpage at:

[www.as-led.de](http://www.as-led.de)

## AS LED Lighting GmbH

Seeshaupter Str. 2

82377 Penzberg

Tel. +49 (0) 8856 80006-0

Fax +49 (0) 8856 80006-99

[info@as-led.de](mailto:info@as-led.de) - [www.as-led.de](http://www.as-led.de)

de

## Sicherheitshinweise

Diese Anleitung setzt Fachkenntnisse voraus, die einer abgeschlossenen Berufsausbildung im Elektrohandwerk entsprechen!

- Arbeiten Sie niemals bei anliegender Spannung an der Leuchte.
- Vorsicht-Lebensgefahr!
- Die Netzweiterleitung hat außerhalb der Leuchte zu erfolgen. Adapter für Systemstecker (WAGO/WIELAND) sind optional erhältlich.
- Nehmen Sie keine Veränderungen an den Anschlussleitungen vor.
- Die Lichtquelle dieser Leuchte darf nur vom Hersteller oder von einem von ihm beauftragten Servicetechniker oder einer vergleichbar qualifizierten Person ersetzt werden.
- Bei Störungen des LED-Moduls wenden Sie sich bitte an uns, da die Module austauschbar sind.
- Leitungen nicht auf die Leuchte legen.
- Zur Vermeidung von Gefährdungen darf eine beschädigte äußere flexible Leitung dieser Leuchte ausschließlich vom Hersteller, seinem Servicevertreter oder einer vergleichbaren Fachkraft ausgetauscht werden.

### Wichtige Hinweise zu elektronischen Betriebsgeräten (EVG)

- Eine Neutralleiterunterbrechung im Drehstromkreis führt zu Überspannungsschäden in der Beleuchtungsanlage. Neutralleiter – Trennklemme deshalb nur spannungsfrei öffnen und vor Wiedereinschalten schließen.
- Die maximal zulässige Umgebungstemperatur  $t_a$  der Leuchte darf nicht überschritten werden. Überschreitung reduziert die Lebensdauer, im Extremfall droht Frühausfall.
- Anschlussleitungen für Steuereingänge dimmbarer EVG (1-10V, Dali, etc.) 230V netzspannungsfest auslegen.

en

## Safety notes

These instructions assume expert knowledge corresponding to a completed professional education as an electrician.

- Never work when voltage is present on the luminaire.
- Caution – Risk of fatal injury!
- Further wiring must be done outside the luminaire. Optional system connectors (WAGO/WIELAND) for external wiring is available.
- Don't make any changes at the luminaire cables.
- The light source of this luminaire may only be replaced by the manufacturer or by a service technician appointed by him or by a comparable qualified person.
- In case of malfunctions with the LED module, please contact us, because the modules are changeable.
- Do not place any cables on the luminaire.
- To avoid hazards, a damaged outer flexible cable of this luminaire must be replaced exclusively by the manufacturer, his service representative or a comparable specialist.

### Important Information Regarding Electronic Control Gear (ECG)

- Interference to the neutral conductor in a three-phase system may result in surge-related damage in the lighting installation. Only open neutral conductor – disconnect terminal when disconnected from power supply and close prior to switching back on.
- The maximum admissible ambient temperature  $t_a$  of the luminaire may not be exceeded. Surpassing that temperature reduces the service life and, in extreme cases, poses risk of early failure.
- Use mains cables for control inputs of dimmable ECG (1-10V, Dali, etc.) which are rated for 230V.
- etc.) which are rated for 230V.

de

## Bestimmungsgemäße Verwendung

- Die Leuchte HCL ist für Innenräume mit der Umgebungstemperatur von  $-30^{\circ}\text{C}$  bis  $+55^{\circ}\text{C}$  bestimmt.
- Die Leuchte nicht mit Dämm- oder Isolationsmaterial abdecken!
- Die Leuchte darf nicht auf feuchten und leitenden Untergrund installiert werden.
- Die Leuchte ist zur Verwendung in einer Umgebung, in der eine Ablagerung von leitfähigem Staub auf der Leuchte erwartet werden kann.
- Um den Gewährleistungsanspruch aufrecht zu erhalten, darf die Leuchte nicht geöffnet werden.
- Die Tragfähigkeit der Decke muss durch bauseitige Maßnahmen sichergestellt sein.
- Technische Änderungen behält sich die AS LED Lighting GmbH vor.
- Der Hersteller übernimmt keine Haftung für Schäden, die durch unsachgemäßen Einsatz entstehen.

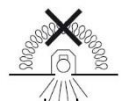

en

## Intended use

- The HCL luminaire is intended for indoor rooms at an ambient temperature of  $-30^{\circ}\text{C}$  to  $+55^{\circ}\text{C}$ .
- Do not cover the luminaire with insulating material!
- The Luminaire must not mount on a wet or conducting underground.
- The luminaire is intended for use in an environment where a deposit of conductive dust on the luminaire can be expected.
- To keep the warranty of the luminaire upright, it must not be opened.
- The ceiling carrying capacity must be secured by appropriate building measures.
- Further modification for technical specification only by AS LED Lighting GmbH.
- The manufacturer bears no liability for damage caused by inappropriate use or application.

## Leuchten Typen und Maße

### Luminaire types and dimensions

Modellbezeichnung	Art-Nr.	L1 (mm)	B1 (mm)	H1 (mm)	H2 (mm)	C1 (mm)
HCL-050037-XXX-TX-14- HCL-050037-XXX-TX-18	2011014702 – 2011018709	495	370	182	107,5	415
HCL-050037-XXX-TX-14-DIM- HCL-050037-XXX-TX-18-DIM	2011114702 – 2011118709	495	370	182	107,5	415
HCL-050037-XXX-TX-14-DALI- HCL-050037-XXX-TX-18-DALI	2011214702 – 2011218709	495	370	182	107,5	415

XXX= 740/756/765/840/850

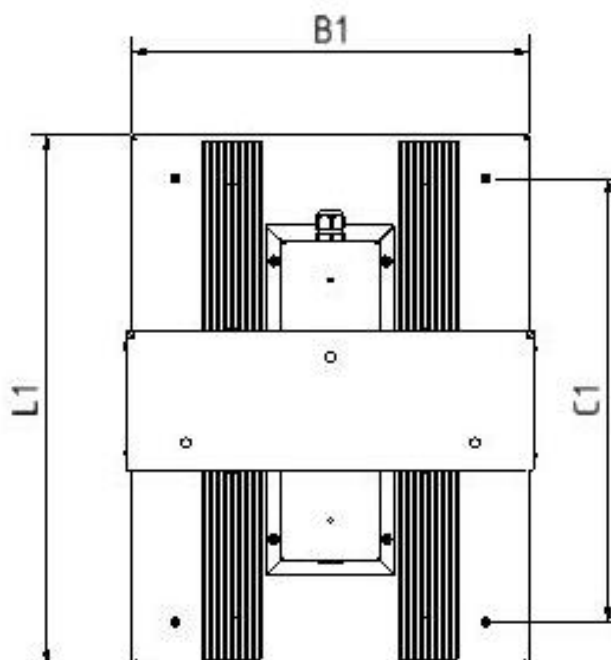
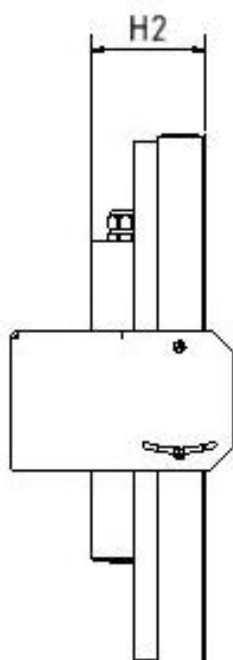
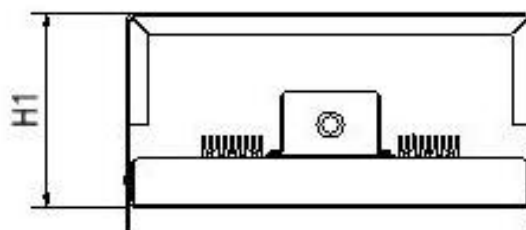

# Option O1035

## Montagebügel-Set

# Option O1035

## Mounting bracket set

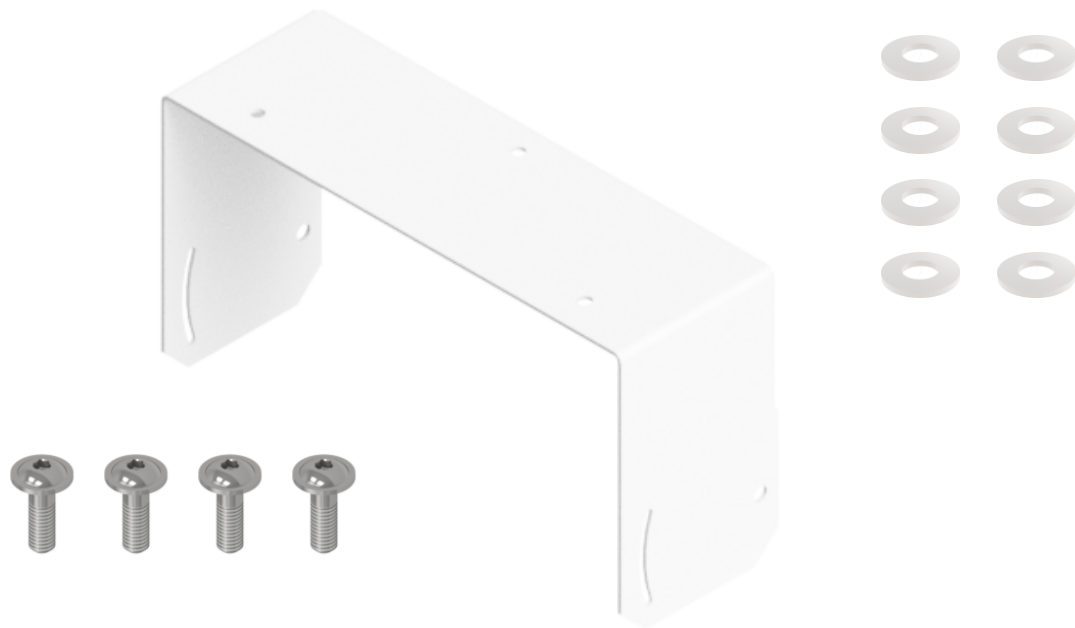

**de** Bewahren Sie diese Anleitung für zukünftige Arbeiten an der Leuchte oder Demontagen auf. Wichtige Informationen zu AS Leuchten sowie zur Leuchtenwartung und –entsorgung finden Sie im Internet: [www.as-led.de](http://www.as-led.de)

### Bestimmungsgemäße Verwendung

- Die Option O1035 ist zur Deckenmontage bestimmt.
- Das Montagebügel-Set ist Bestandteil des Zubehörs.
- Die Tragfähigkeit der Decke muss durch bauseitige Maßnahmen sichergestellt sein.
- Technische Änderungen behält sich die AS LED Lighting GmbH vor.
- Der Hersteller übernimmt keine Haftung für Schäden, die durch unsachgemäßen Einsatz entstehen.

**en** Keep these instructions for future maintenance work or dismantling.  
For important information of AS luminaires and on maintaining and disposing of luminaires, please visit our webpage at: [www.as-led.de](http://www.as-led.de)

### Intended use

- Options O1035 is intended for ceiling mounting.
- The Mounting bracket set is part of the accessories.
- Do not cover the luminaire with insulating material!
- The ceiling carrying capacity must be secured by appropriate building measures.
- Further modification for technical specification only by AS LED Lighting GmbH.
- The manufacturer bears no liability for damage caused by inappropriate use or application.

**Lieferumfang O1035**  
**Scope of delivery O1035**

<https://www.as-led.de/>

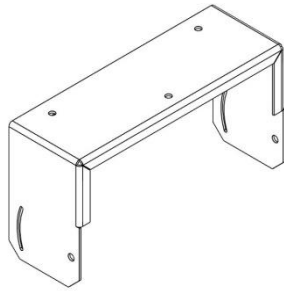

**Haltebügel**  
 Holding bracket

**4x**



**Flanschkopfschraube**  
**M5x14 Torx A2**  
 Flange screw  
 M5x14 Torx A2

**8x**



**Unterlegscheibe A5,3**  
**Polyamid natur**  
 Washer A5.3  
 Polyamide natural

**Abmessungen und Vorbereitung**  
**Dimensions and Preparation**

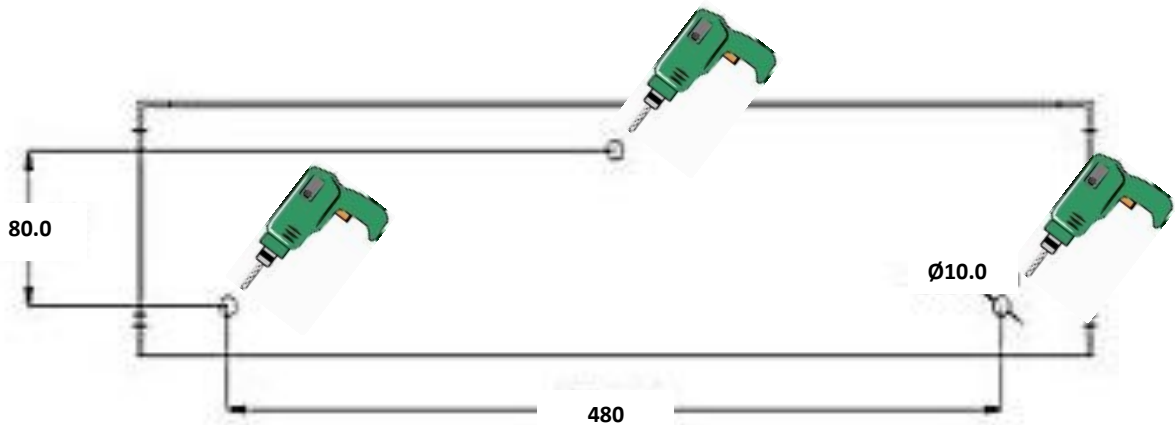
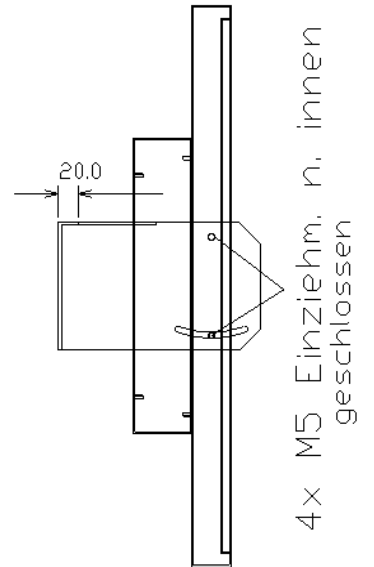
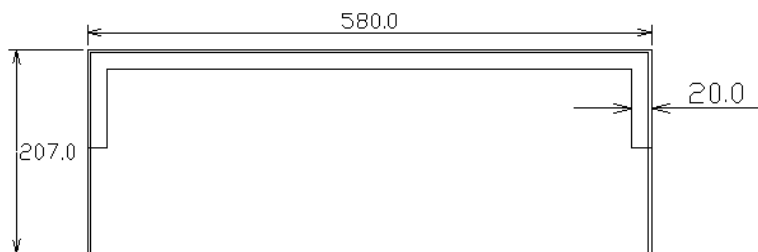

**Decke bohren**  
 Drill ceiling

## Deckenmontage Ceiling mounting

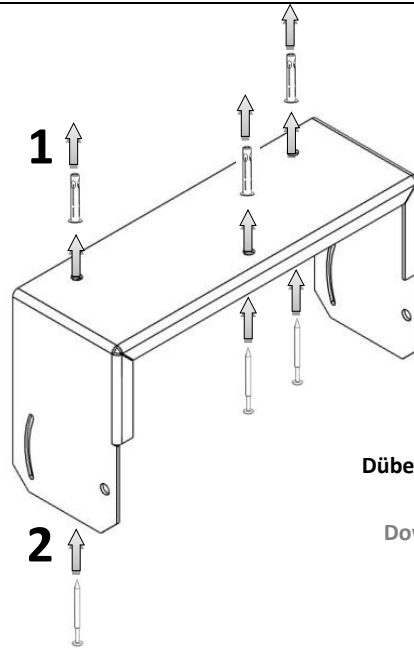

**Dübel und/oder Schrauben für die Deckenmontage  
nicht im Lieferumfang enthalten.**

Dowels and/or screws for ceiling mounting are  
not included in the delivery.

5

## Leuchte auf dem Haltebügel montieren Mount the lamp on the holding bracket

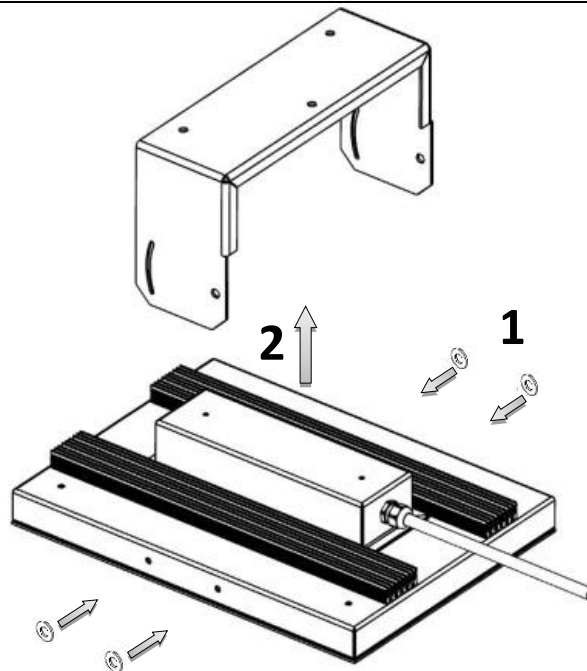

**Scheiben anbringen zwischen  
Leuchte und Haltebügel**  
Place washers between luminaire  
and bracket

6

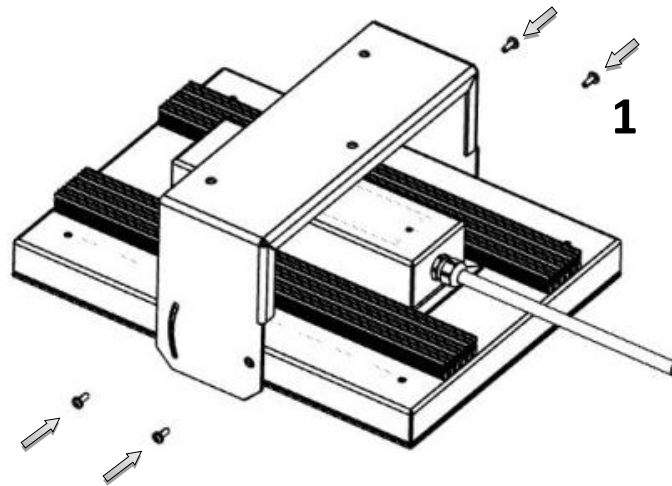
**Schrauben anziehen****Tighten screws**

7

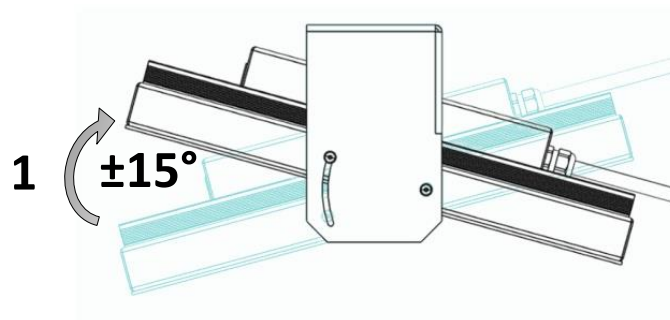
**Leuchte neigen****Tilt luminaire**

Über den Bügel lässt sich die Neigung des Strahlers um max. 15° verstellen. Dazu sind die seitlichen Befestigungsschrauben leicht zu lösen. Anschließend kann der Strahler in der Neigung verändert werden. Zum fixieren der Neigung sind die Schrauben wieder fest anzuziehen.

To adjust the luminaire direction you have to loosen the screws for lever retainer, change the direction and screw tightly the lever retainer.

8

# Option O1120

## Ringschraube für die Kettenmontage

### Option O1120

### Eyebolt for chain suspension



**de** Bewahren Sie diese Anleitung für zukünftige Arbeiten an der Leuchte oder Demontagen auf. Wichtige Informationen zu AS Leuchten sowie zur Leuchtenwartung und –entsorgung finden Sie im Internet: [www.as-led.de](https://www.as-led.de)

#### Bestimmungsgemäße Verwendung

- Die Optionen O1120 ist zur Pendelmontage mit Ketten bestimmt.
- Die Ketten sind nicht Bestandteil des Zubehörs und Bauseits zu beschaffen.
- Die Tragfähigkeit der Decke muss durch bauseitige Maßnahmen sichergestellt sein.
- Technische Änderungen behält sich die AS LED Lighting GmbH vor.
- Der Hersteller übernimmt keine Haftung für Schäden, die durch unsachgemäßen Einsatz entstehen.

**en** Keep these instructions for future maintenance work or dismantling.  
For important information of AS luminaires and on maintaining and disposing of luminaires, please visit our webpage at: [www.as-led.de](https://www.as-led.de)

#### Intended use

- Options O1120 is designed for pendant mounting with chains.
- Chains are not part of the accessories.
- Do not cover the luminaire with insulating material!
- The ceiling carrying capacity must be secured by appropriate building measures.
- Further modification for technical specification only by AS LED Lighting GmbH.
- The manufacturer bears no liability for damage caused by inappropriate use or application.

**Lieferumfang Option O1120**  
**Scope of delivery option O1120**

<https://www.as-led.de/>



**4x**

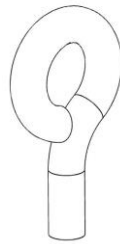

**Ringschraube M5x15**  
**verzinkt**  
**Eyebolt M5x15**  
**galvanized**

10

**Decke bohren**  
**Drill the ceiling**

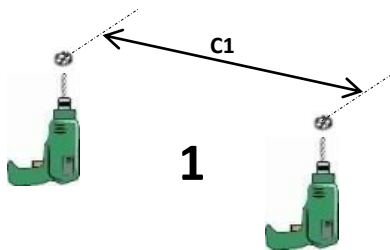

**Dübel und/oder Haken für die Deckenmontage**  
**nicht im Lieferumfang enthalten.**  
**Dowels and/or hooks for ceiling mounting are**  
**not included in the delivery.**

11

**Montage Deckenabhängung**  
**Mounting ceiling suspension**

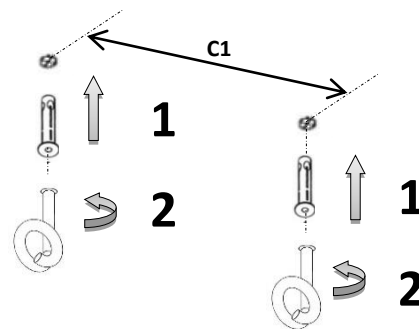

12

**Augenringe Montage**  
**Eye-bolts mounting**

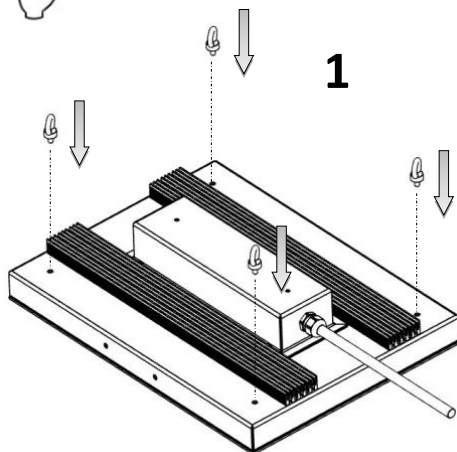

13

**Augenringe Montage**  
**Eye-bolts mounting**

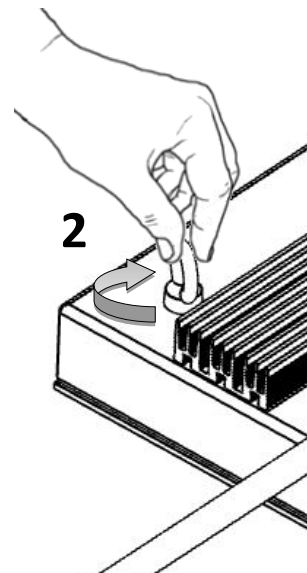

14

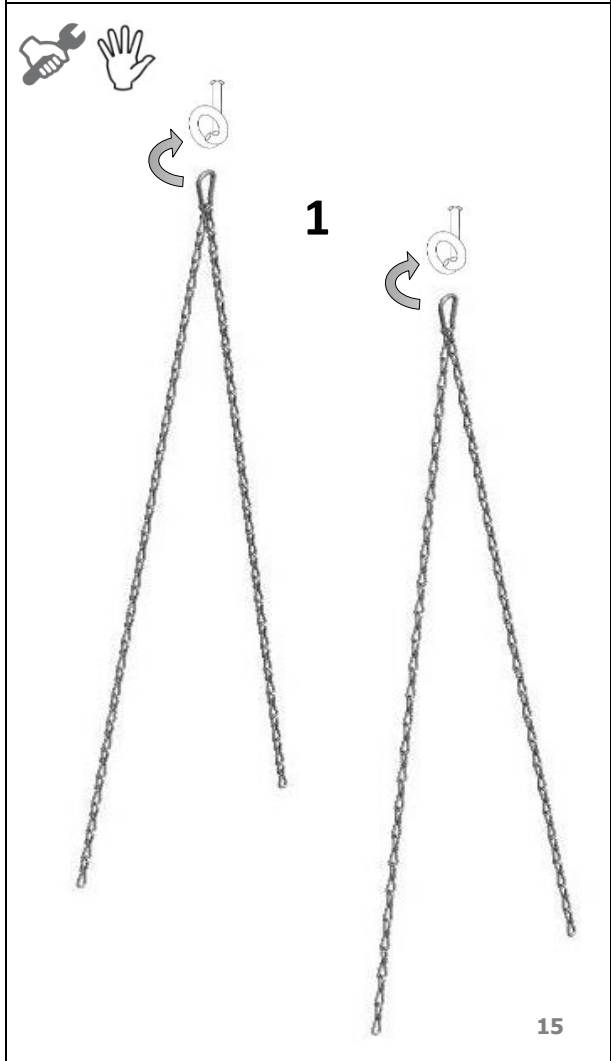
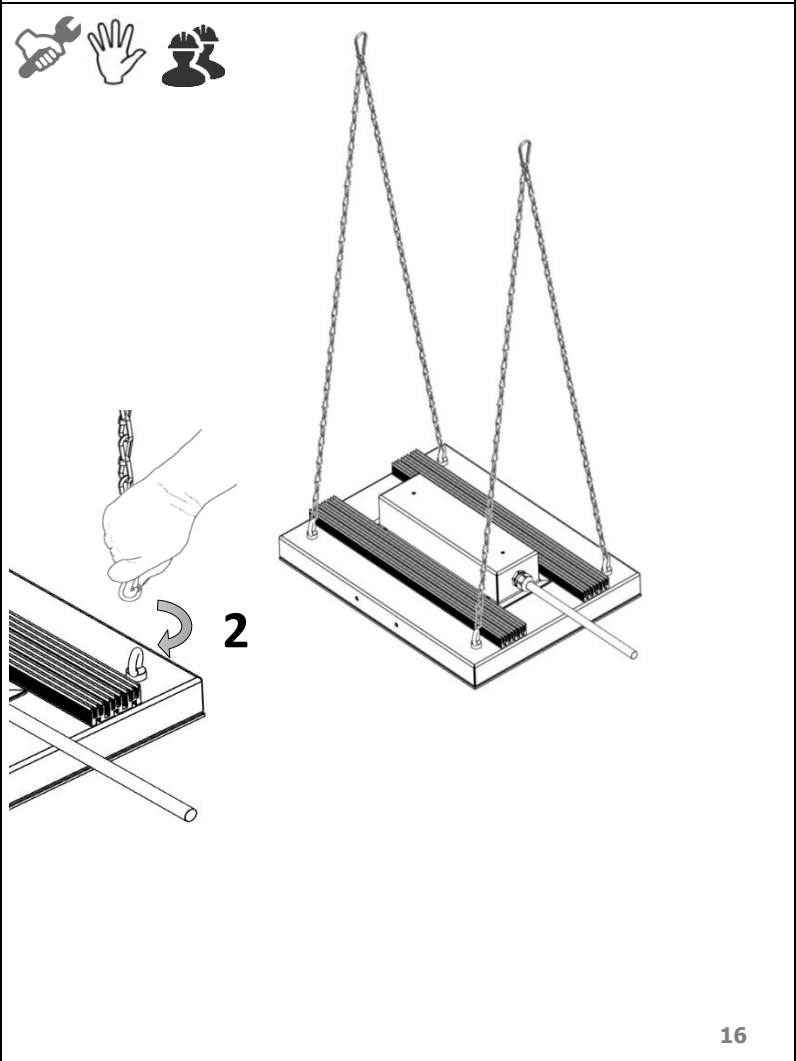
<b>Kettenabhängung</b> Chain suspension	<b>Ketten Montage</b> Chain mounting
 <p><b>1</b></p> <p>15</p>	 <p><b>2</b></p> <p>16</p>

# Option O1131/O1132 Seilsystem-Set-2m/7m Option O1131/O1132 Rope system set-2m/7m



de

Bewahren Sie diese Anleitung für zukünftige Arbeiten an der Leuchte oder Demontagen auf. Wichtige Informationen zu AS Leuchten sowie zur Leuchtenwartung und –entsorgung finden Sie im Internet: [www.as-led.de](http://www.as-led.de)

## Bestimmungsgemäße Verwendung

- Die Optionen O1131 und O1132 ist zur Pendelmontage mit Seilsystem-Set bestimmt.
- Das Seilsystem-Set ist Bestandteil des Zubehörs.
- Die Tragfähigkeit der Decke muss durch bauseitige Maßnahmen sichergestellt sein.
- Technische Änderungen behält sich die AS LED Lighting GmbH vor.
- Der Hersteller übernimmt keine Haftung für Schäden, die durch unsachgemäßen Einsatz entstehen.

en

Keep these instructions for future maintenance work or dismantling.

For important information of AS luminaires and on maintaining and disposing of luminaires, please visit our webpage at: [www.as-led.de](http://www.as-led.de)

## Intended use

- Options O1131 and O1132 is designed for pendant mounting with rope system set.
- The rope system set is part of the accessories.
- Do not cover the luminaire with insulating material!
- The ceiling carrying capacity must be secured by appropriate building measures.
- Further modification for technical specification only by AS LED Lighting GmbH.
- The manufacturer bears no liability for damage caused by inappropriate use or application.

**Lieferumfang O1131****Scope of delivery O1131**

<https://www.as-led.de/>

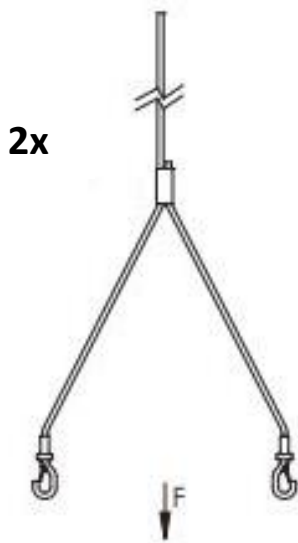

**2mm starkem Stahlseil, Y-Form mit 2 vormontierten Karabinerhaken, 2m lang**  
 2mm thick steel rope, Y-shape with 2 pre-mounted snap hooks, 2m long

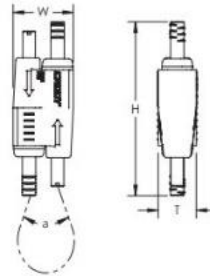
**2x**

**Verschlussmechanismus**  
 Locking mechanism

**4x**

**Ringschraube M5x15 verzinkt**  
**Eybolt M5x15 galvanized**

18

**Lieferumfang O1132****Scope of delivery O1132**

<https://www.as-led.de/>

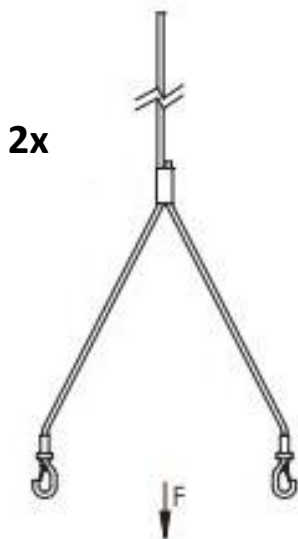

**2mm starkem Stahlseil, Y-Form mit 2 vormontierten Karabinerhaken, 7m lang**  
 2mm thick steel rope, Y-shape with 2 pre-mounted snap hooks, 7m long

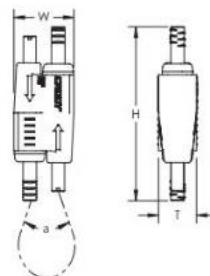
**2x**

**Verschlussmechanismus**  
 Locking mechanism

**4x**

**Ringschraube M5x15 verzinkt**  
**Eybolt M5x15 galvanized**

19

**Decke bohren**  
Drill the ceiling

**1**

Dübel und/oder Haken für die Deckenmontage nicht im Lieferumfang enthalten.  
Dowels and/or hooks for ceiling mounting are not included in the delivery.

20

**Montage Deckenabhängung**  
Mounting ceiling suspension

**1**

**2**

**1**

**2**

21

**Seilabhängung**  
Wire suspension

**1**

**1**

C1

22

**Seilabhängung**  
Wire suspension

**2**

23

**Augenringe Montage**  
Eye-bolts mounting

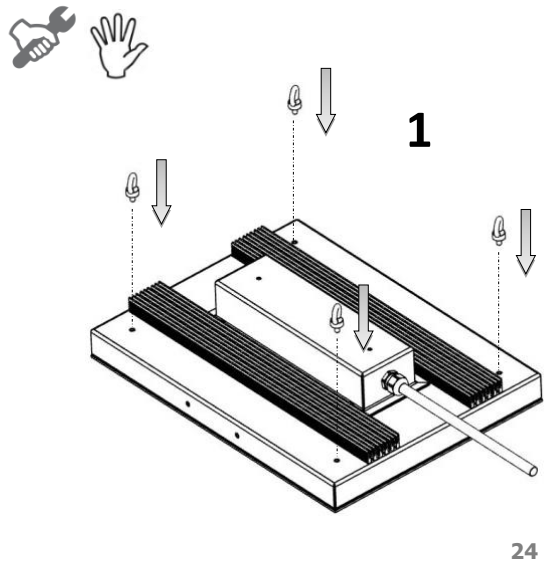

**Augenringe Montage**  
Eye-bolts mounting

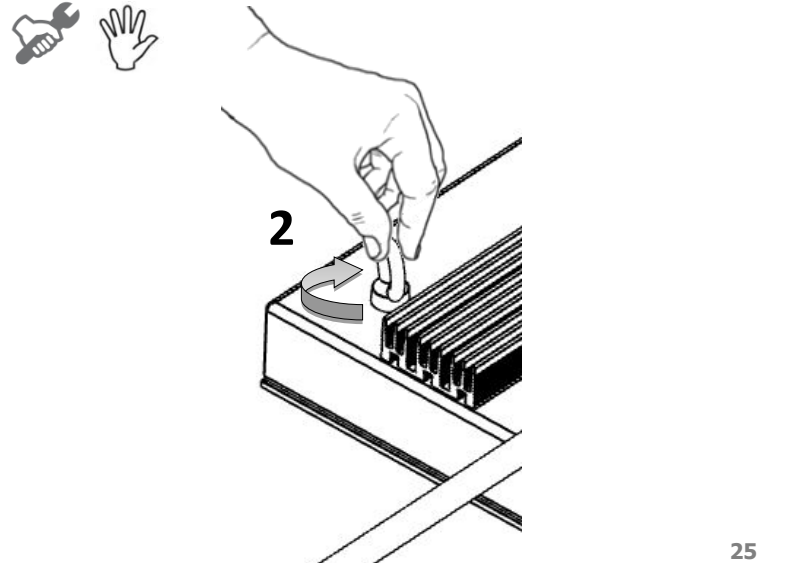

**Y-Seile Montage**  
Mounting Y-ropes

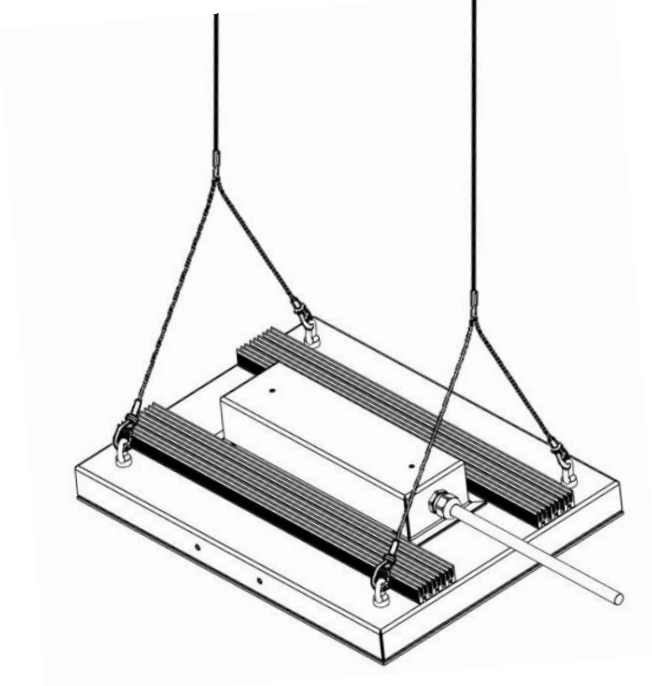
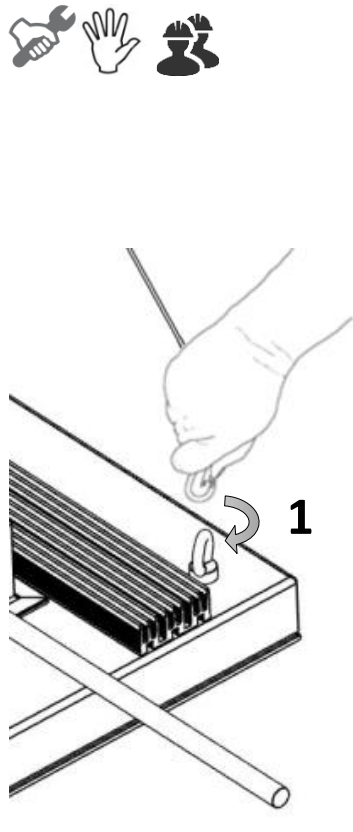

**Elektrischer Anschluss**  
Electrical connection



Belegung Anschlußkabel	H07RNF 5-pol. schwarz	H07RNF 3-pol. schwarz	Symbole
Phase	Braun/brown	Braun/brown	L
Neutralleiter	Blau/blue	Blau/blue	N
GND	grün/green + gelb/yellow	grün/green + gelb/yellow	
DALI: DA- od./or 0-10V: Minus	grau/grey	n/a	DA-
DALI: DA+ od./or 0-10V: Plus	schwarz/black	n/a	DA+

Die Leuchte wird im mit offenen Kabelenden geliefert. Anschlußstecker können bauseits montiert werden und sind optional erhältlich (WAGO/Wieland).  
The luminaire is supplied with open cable ends. Connection plugs can be mounted on site and are available as an option (WAGO/Wieland).

27

**Kabelvorbereitung 3-polig**  
Cable preparation 3-pole

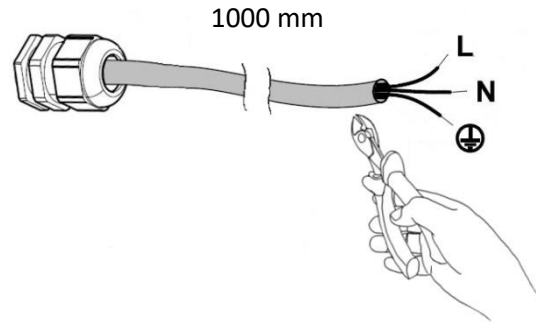

28

**Kabelvorbereitung 5-polig (DALI)**  
Cable preparation 5-pole (DALI)

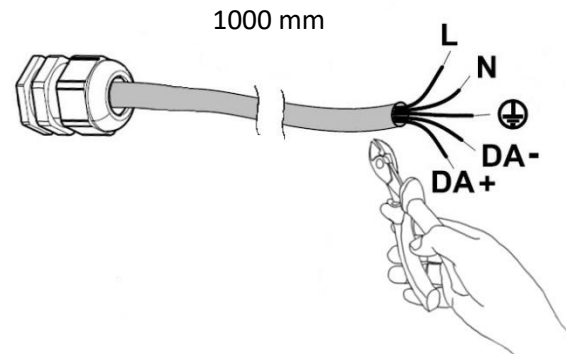

29

**Maximale Belastung von Leistungsschutzautomaten**  
Maximum load of automatic circuit breakers

Sicherungsautomat	C10	C13	C16	C20	B10	B13	B16	B20	Einschaltstrom	
	Installation Ø	1,5 mm <sup>2</sup>	1,5 mm <sup>2</sup>	2,5 mm <sup>2</sup>	2,5 mm <sup>2</sup>	1,5 mm <sup>2</sup>	1,5 mm <sup>2</sup>	2,5 mm <sup>2</sup>	2,5 mm <sup>2</sup>	I <sub>max</sub>
Anzahl Leuchten	8	10	13	16	5	6	8	10	53A	300µs

30

**Maximale Belastung von Leistungsschutzautomaten DALI**  
Maximum load of automatic circuit breakers DALI

Sicherungsautomat	C10	C13	C16	C20	B10	B13	B16	B20	Einschaltstrom	
	Installation Ø	1,5 mm <sup>2</sup>	1,5 mm <sup>2</sup>	2,5 mm <sup>2</sup>	1,5 mm <sup>2</sup>	1,5 mm <sup>2</sup>	2,5 mm <sup>2</sup>	2,5 mm <sup>2</sup>	I <sub>max</sub>	Pulsdauer
Anzahl Leuchten	8	10	13	16	5	6	8	10	53A	300µs

31

## Installationshinweis

### Installation information



Die Lichtquelle/die Module dieser Leuchte sind austauschbar. Wenn die Lichtquelle ihr Lebensdauerende erreicht hat, können die Module ersetzt werden. Die Lichtquelle dieser Leuchte darf nur vom Hersteller oder einem von ihm beauftragten Servicetechniker oder einer vergleichbaren Fachkraft ersetzt werden.

*The luminaire light source (s) are interchangeable. When the light source has reached its end of life, the modules can be replaced. The light source of this luminaire may only be replaced by the manufacturer or by a service technician appointed by him or a comparable specialist.*



#### “Vorsicht, Gefahr des elektrischen Schlags!”

Achtung, gefährliche Spannung > 65Vdc!

Arbeiten an der Leuchte dürfen nur im spannungslosen Zustand durchgeführt werden und setzen Fachkenntnisse voraus, die einer abgeschlossenen Berufsausbildung im Elektrohandwerk entsprechen!

*„Caution, risk of electric shock“*

*Caution, dangerous voltage > 65Vdc!*

*Work on the luminaire must only be carried out in a tension - free state.*

*These instructions assume expert knowledge corresponding to a completed professional education as an electrician.*



Leuchte mit begrenzter Oberflächentemperatur.

*Luminaire with limited surface temperatur.*



Nicht zur Abdeckung mit Wärmedämm-Material geeignete Leuchte.

*Not suitable for covering with heat-insulating material.*



Das Symbol der durchgestrichenen Mülltonne auf Rädern bedeutet, dass das Produkt in der EG einer getrennten Müllsammlung zugeführt werden muss. Dies gilt für das Produkt und alle mit diesem Symbol gekennzeichneten Zubehörteile. Gekennzeichnete Produkte dürfen nicht über den normalen Hausmüll entsorgt werden, sondern müssen einer Annahmestelle für das Recycling von elektrischen und elektronischen Geräte entsorgt werden.

*The symbol of the crossed-out wheeled bin means that the product must be sent to a separate waste collection point in the EC. This applies to the product and all accessories marked with this symbol. Marked products may not be disposed of with normal household waste, but must be disposed of at a collection point for the recycling of electrical and electronic equipment.*